

Kleine doorstroomwaterverwarmer MDH3..7



Elektrische kleine doorstroomwaterverwarmer, drukvaste uitvoering, hydraulische gestuurde met effectief blankdraad verwarmingssysteem in kleine belastingsklasse uitvoering voor de energiezuinige warmwatervoorziening voor 1 tappunt. Het kleine esthetisch vormgegeven apparaat past bij alle wastafels en verwarmt het water direct terwijl het door het apparaat loopt, zonder energie te verbruiken voor het op temperatuur houden van water. De energie zuinige doorstroming garandeert de hoogste zuinigheid. Bij de levering omfattende aansluitset vergemakkelijkt de installatie van de aan te sluiten kranen.



Beschrijving

- Hydraulisch gestuurde doorstroomwaterverwarmer (onderbouwmodel) in miniformaat voor de comfortabele warmwatervoorziening van een tappunt
- Effectieve blankdraad verwarmingssysteem IES®
- Drukvaste uitvoering
- Stroomkabel, ca. 65 cm lang
- Speciale straalregelaar voor gebruik in de schroefdraad van de straalregelaar M22/M24
- Montageset (T-stuk met flexibele drukslang) voor een haakse afsluiter wordt meegeleverd.

Toepassing

Voor wastafels, wasbakken

- Met normale drukkransen bv WC's, toiletruimtes en badkamers

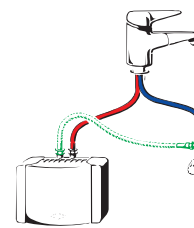

praktisch:

Bij het apparaat wordt meegeleverd een aansluitset (T-stuk en flexibele drukslang) voor probleemloze installatie

Type	MDH 3	MDH 4	MDH 6	MDH 7
Artikelnummers	12003	12004	12006	12007
Inhoud; Constructie (Nominale overdruk)	0,2 liter; drukvast (10 bar / 1 MPa)			
Verwarmingssysteem	Blankdraadweerstand			
Toepassing				
specifieke waterweerstand bij 15 °C	≥ 800 Ωcm	≥ 800 Ωcm	≥ 800 Ωcm	≥ 800 Ωcm
Nominale spanning bij 1/N/PE 230 V	3,5 kW	4,4 kW	5,7 kW	—
Nominale spanning bij 2/PE ~ 400 V	—	—	—	6,5 kW
Nominale stroom	15 A	19 A	25 A	16 A
Warmwatercapaciteit bij Δt = 25K (van 15 °C tot 40 °C) in l/min	2,0	2,6	3,3	3,7
Temperatuurbereik	max. 50 °C bij verminderde doorstroming			
Waterhoeveelheid in- en uitschakelen	1,6 / 1,2	1,8 / 1,4	2,1 / 1,7	2,4 / 2,0
Min. inschakel voordruk	0,05 MPa	0,08 MPa	0,08 MPa	0,09 MPa
Gewicht gevuld met water (ca.)	1,3 kg			
Veiligheidsklasse volgens VDE	IP24  CE			

Afmeting (in mm)

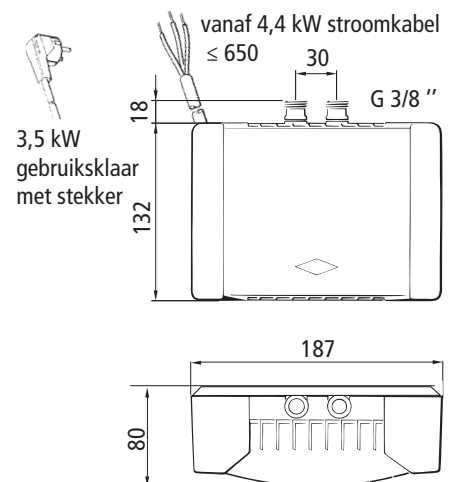

Besteksomschrijving

... stuks elektrische kleine doorstroomwaterverwarmers, hydraulisch gestuurd, drukvast model, met effectief blankdraadverwarmingssysteem, compleet met montageset en speciale straalregelaar voor de warmwatervoorziening van een wastafel (van positie ...), type MDH..., aansluitvermogen: ... * kW ... * V, voor de aanpassing van de aanwezige kraan (van positie ...) leveren en monteren.

AB Sales & Trade, Postbus 518, 9400 AM Assen, Nederland · E-mail: info@absalestrade.nl
internet: www.absalestrade.nl / www.clage.nl
Telefoon (0592) 40 50 32, Fax (0592) 40 55 98

Kleine doorstroomwaterverwarmer MDH

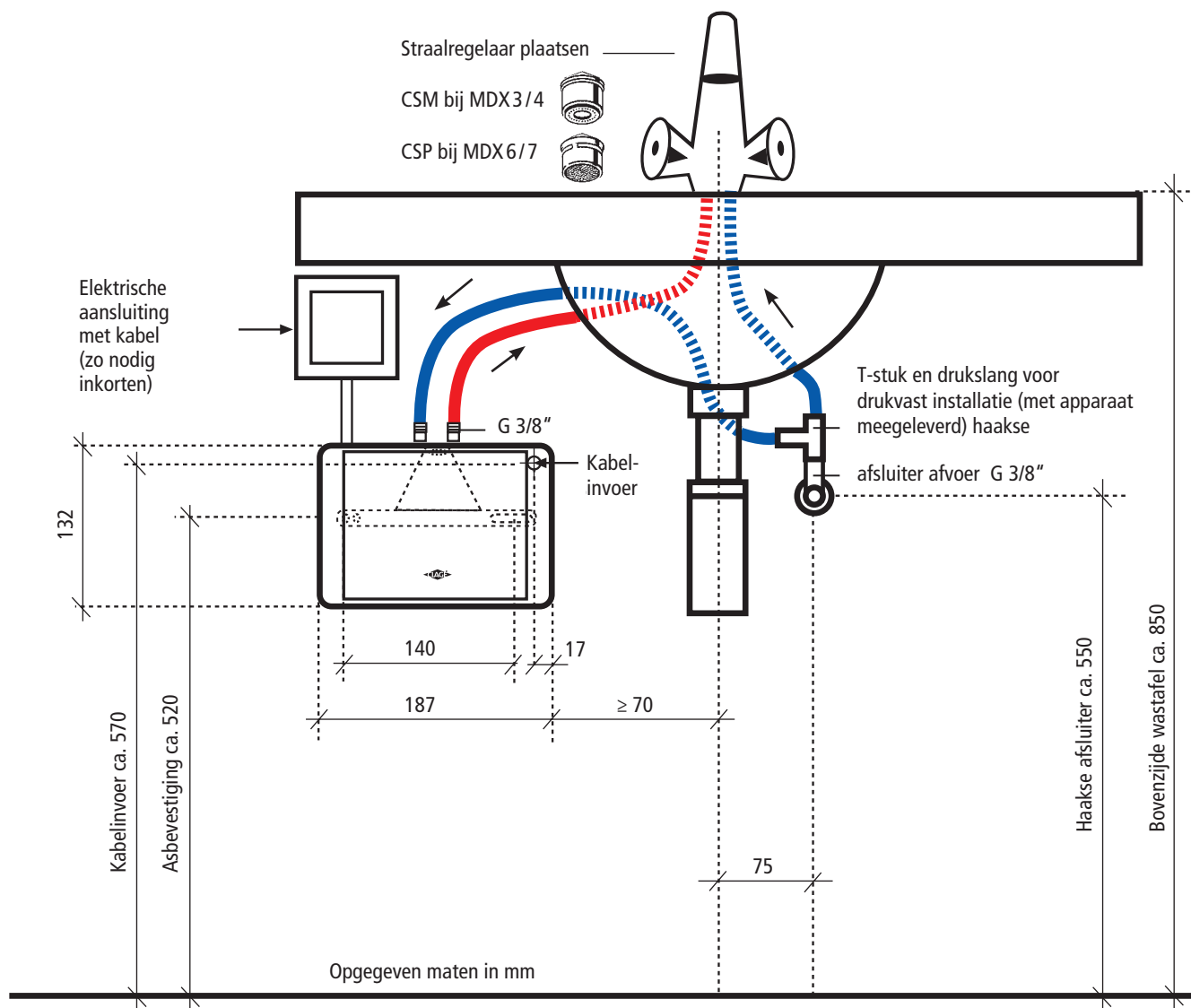

Montagevoorbeeld met **druk**vaste kraan

Raadpleeg voor de installatie de montage- en gebruikshandleiding.

Vragen bij de installatie?

Service hotline: (06) 4343 2868

AB Sales & Trade, Postbus 518, 9400 AM Assen, Nederland
 Telefoon (0592) 40 50 32, Fax (0592) 40 55 98

E-mail: info@absalestrade.nl
 internet: www.absalestrade.nl / www.clage.nl